

Datos Generales

Modelo: Eco-1mg

Peso [Kg]: 11.00

Electrobombas para bombear líquidos cargados.

Hidráulica

Tipo de impulsor: Impulsor de vórtice

Tubería de salida [mm]: G 1"1/4

Succión [mm]: 32

Paso Libre [mm]: 30

Diametro del impulsor [mm]: 90

Rendimiento Max [%]: 16.80

Rendimiento Global [%]: 11.4

Cabeza[m]: 3.44

Caudal[m³/h]: 5.40

Tolerancias según ISO 9906:2012 3B2



Eco-1mg

Características de construcción

Sello mecánico superior: Sello de labios

Sello mecánico inferior: Carburo de silicio/cerámica/vitón

Cojinete superior: Corona única de esferas

Cojinete inferior: Corona única de esferas

Clase de protección: IP68

Protección térmica: presente

Sensor de humedad: no

Homologación ATEX: no

Pintura aplicada: Esmalte epoxi al agua bicomponente

Longitud del cable [m]: 10

Materiales

Bomba: Ghisa EN 1561 EN-GJL-200

Impulsor: Ghisa EN 1561 EN-GJL-200

Eje Motor: Acciaio Inox AISI 420

Abrigo: -

Tornillería: acero inoxidable A2-70

Cable eléctrico: H07RN8F

Características del líquido

Tipo de líquido: Líquidos de aguas residuales

Densidad [Kg/dm³]: 1.1

pH: 6-10

Rango de temperatura: 0-40°C

Instalación

Profundidad máxima de instalación [m]: 20

Enfriamiento: Enfriamiento llevado a cabo por el líquido en circuito.

Instalación: Vertical / Horizontal

Boya de nivel: Presente

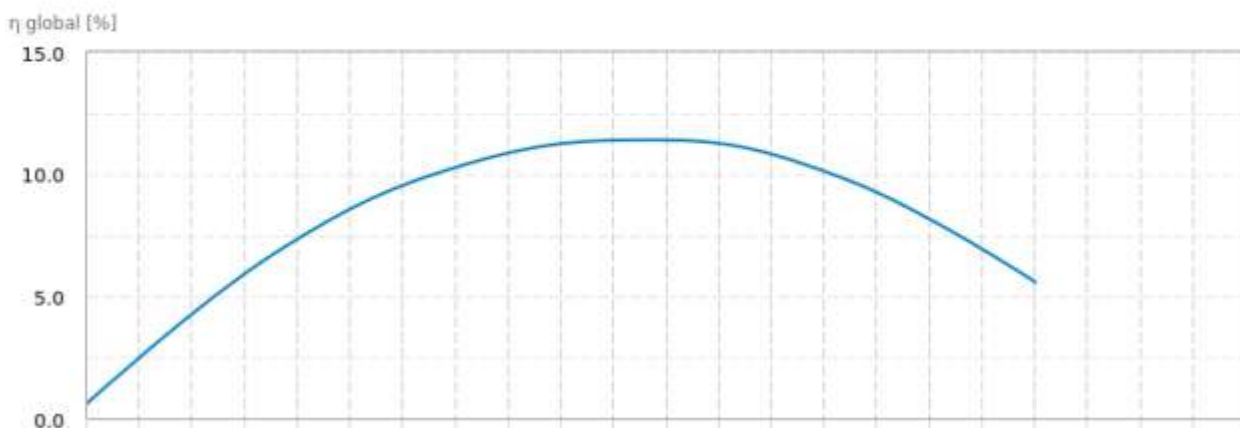
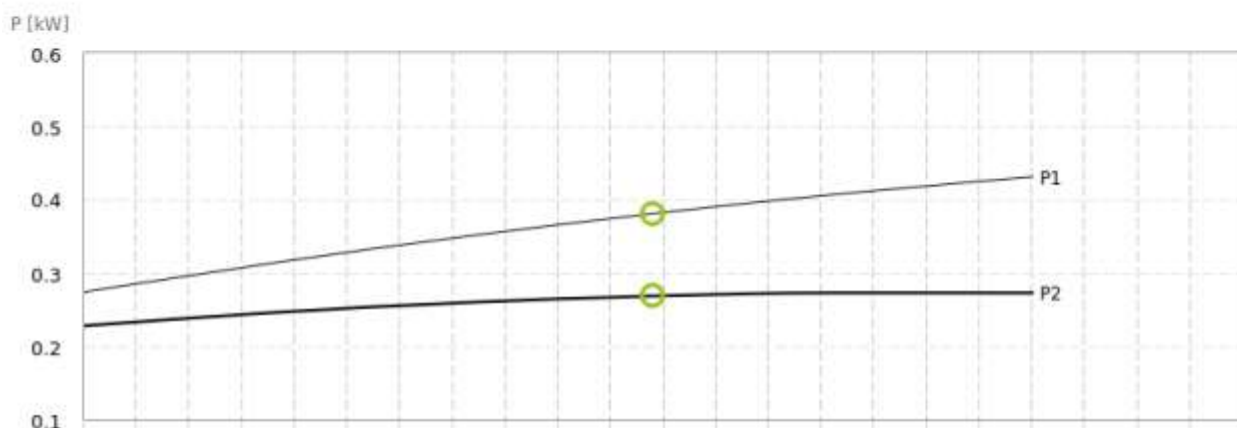
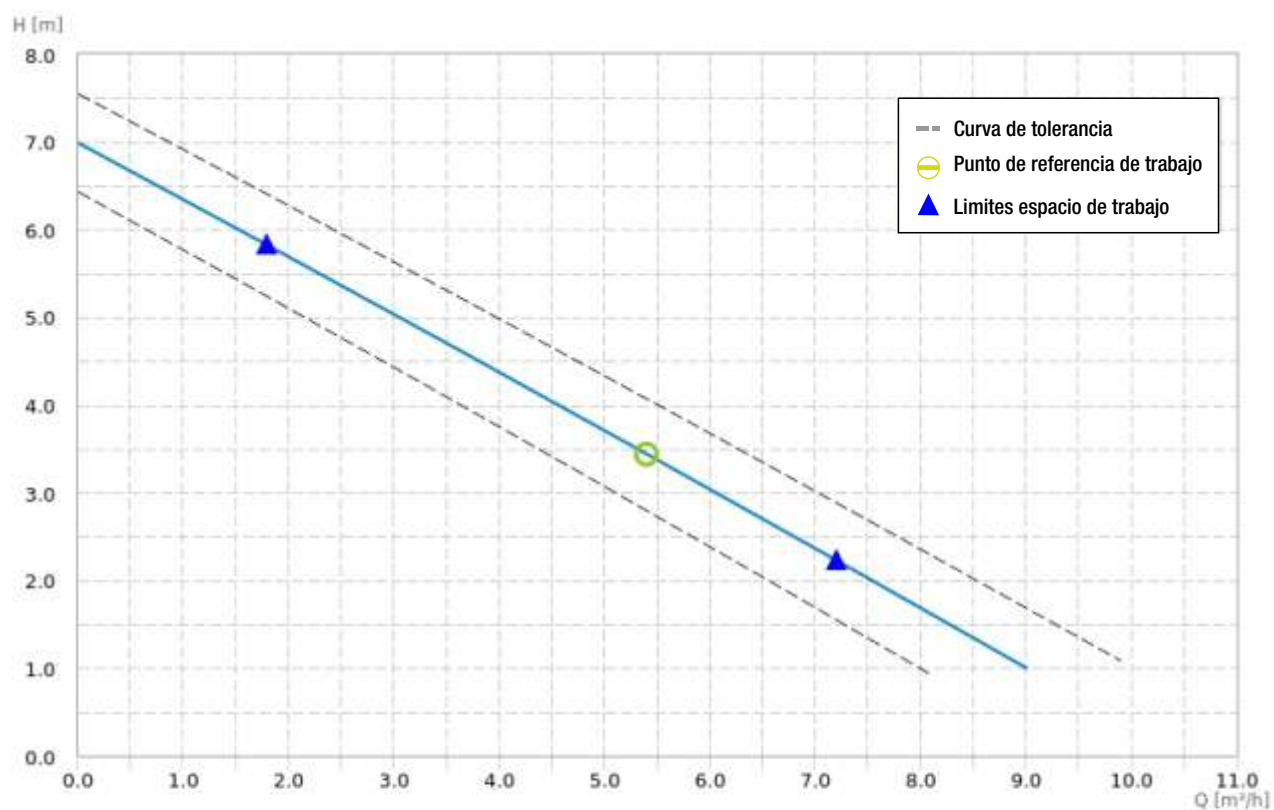

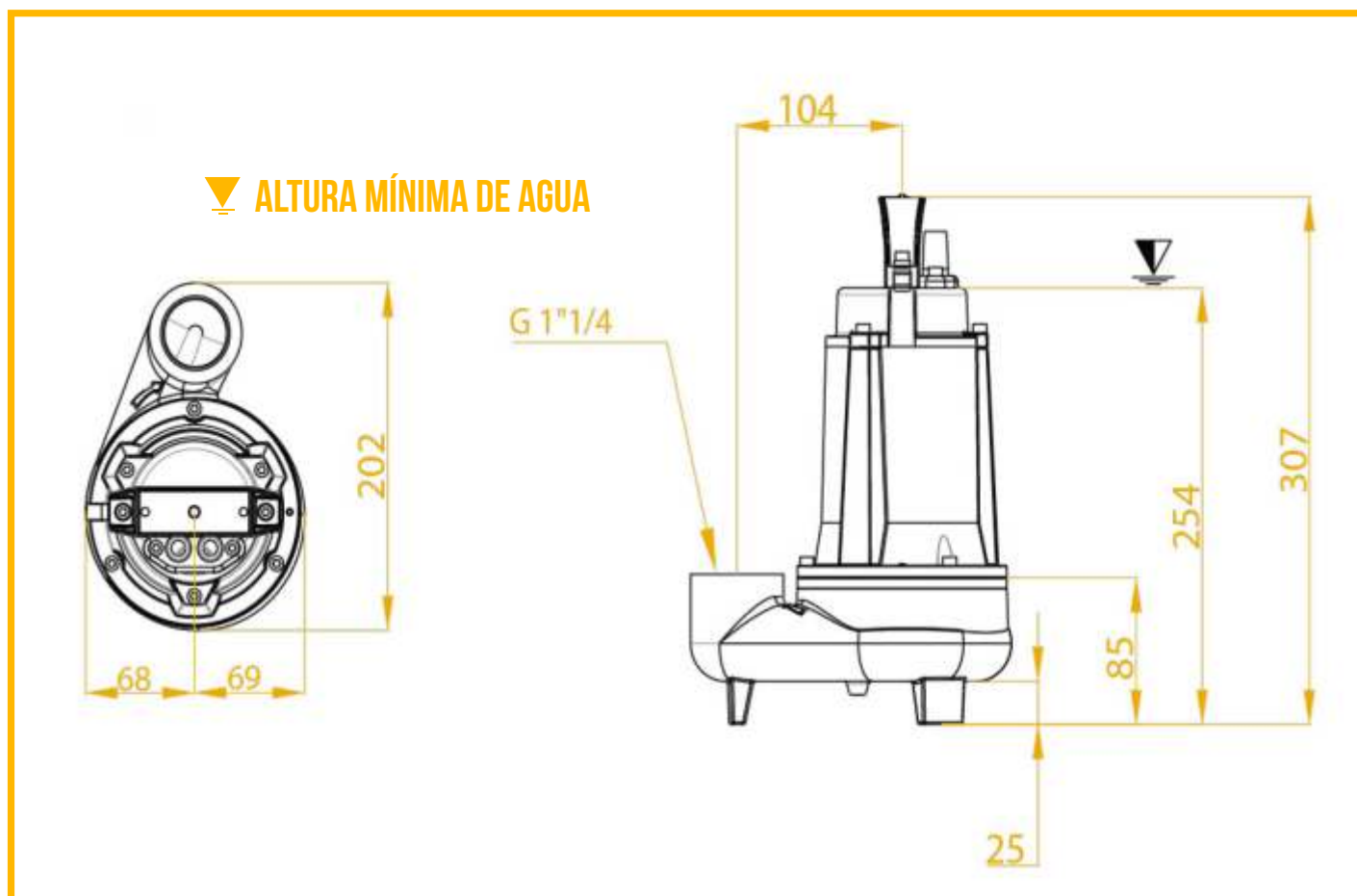

Datos electricos

Código de motor	3520060210
Potencia P1 [kW]:	0.43
Potencia P2 [kW]:	0.28
Fase:	1
Frecuencia [Hz]:	50
Voltaje[V]:	230
Corriente nominal [A]:	1.9
Corriente de arranque [%]:	308.0
Factor de Potencia_	0.91
R.P.M.:	2850
Puesta en marcha:	D.O.L
Condensador [µF]:	7.5
Clase de aislamiento:	F 155°C
Tipo servicio	S2
Rendimiennto max motor [%]:	83.80
Rendimiento a plena carga [%]:	64.9
Rendimiento a ¾ carga [%]:	80.0
Rendimiento a ½ carga [%]:	81.6
Clase de eficiencia:	-

Esquema eléctrico

